

Computer vision

المحاضرة الخامسة

Image Enhancement

العمليات على مستوى البكسلات

العمليات على السويات الرمادية (تقليل، تعتیب، تقطيع، توابع التحويل
النقطية التحويل)

د. عيسى الغنام د. إياد حاتم

العمليات على مستوى البكسلات

- تعديل قيم البكسل (قيم الشدة اللونية للبكسل) دون إحداث تغيير في حجمه أو موقعه أو البنى المحلية في الصورة

– تحسين الصورة باستخدام العمليات الحسابية و المنطقية Enhancement Using Arithmetic/Logic Operations: العمليات الحسابية والمنطقية هي عمليات تجري على العناصر المتقابلة في صورتين عنصراً لعنصرٍ. باستثناء عملية NOT

العمليات الحسابية (+, -, *, /)

العمليات المنطقية (NOT, AND, OR, XOR)

– العمليات على السويات الرمادية (تقليل، تعتیب، تقطیع، توابع التحويل النقطية التحويل)

Definition: is the conversion of the intensity of the original image into the intensity of the resulting image using the function:

$$g(x,y)=T(f(x,y))$$

f هو الصورة الدخل
g الصورة المعالجة صورة الخرج
T هو تابع المعبر عن العملية
المطبقة

$$s = T(r)$$

Where r is the input intensity and s is the output intensity

r سوية اللونية لصورة الدخل
S السوية اللونية في الخرج

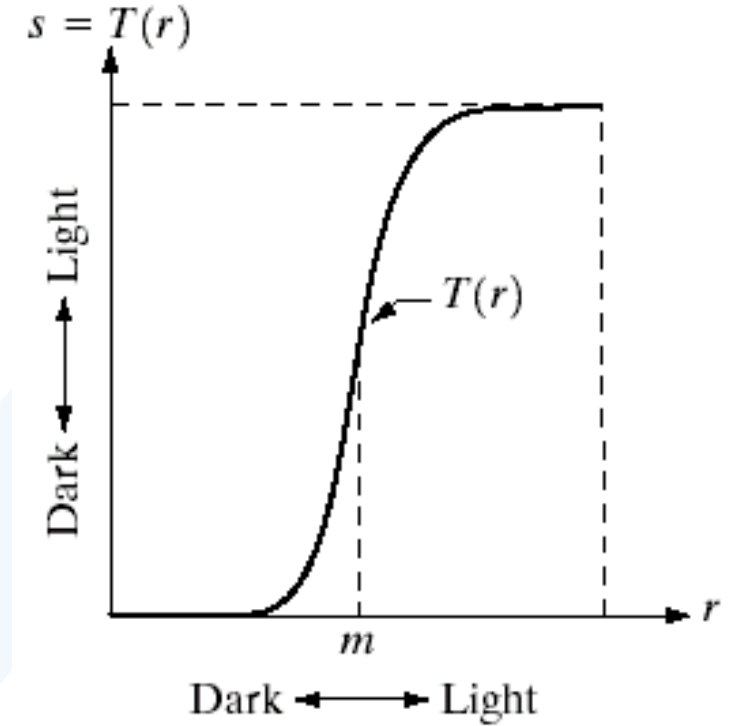

Example: Contrast enhancement

العمليات على السويات الرمادية التقليل من السويات الرمادية

□ تتطلب بعض عمليات التصنيف والتعرف أن تكون الصورة ممثلة بعدد محدود من السويات اللونية

□ يتم تقسيم مجال السويات اللونية إلى مجموعة من المجالات المتساوية M

□ يكون عدد السويات اللونية التي سيتم جمعها في سوية لونية واحدة مساوٍ لـ

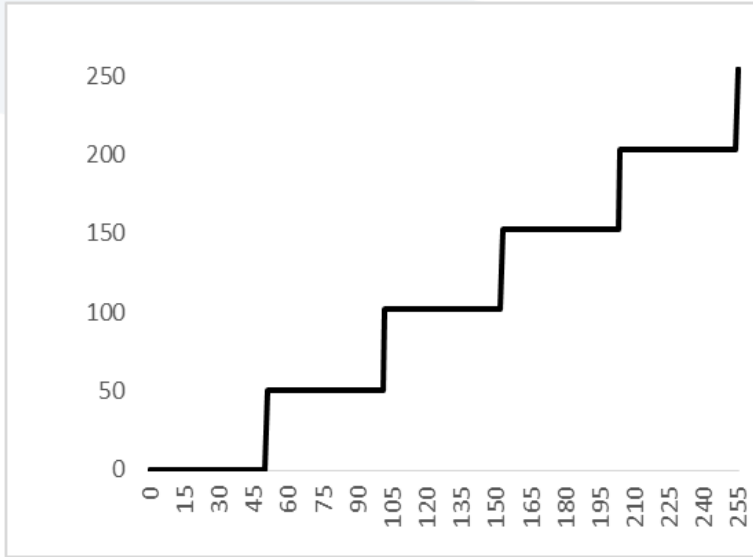

تقسيم السويات الرمادية إلى مجالات متساوية

عددها

$$M=5$$

$$N = \frac{L - 1}{M}$$

$$N=(256-1)/5=51$$

تأثير تقليل عدد السويات الرمادية في الصورة

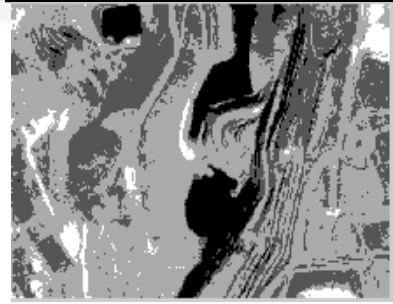

$M = 4$



$M = 3$



الصورة الأصلية

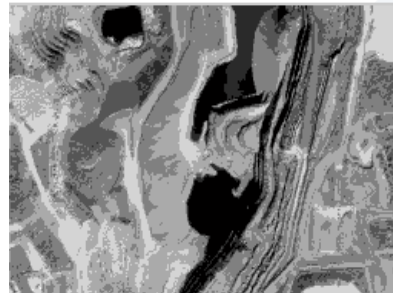

$M = 7$

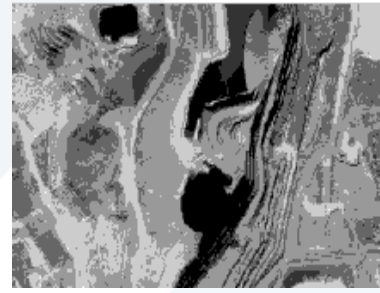

$M = 6$

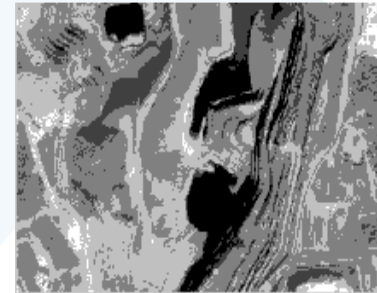

$M = 5$

حالة خاصة من تقليل السويات الرمادية ($M=2$) وليس بالضرورة بعدد سويات متساوي في كل مجال

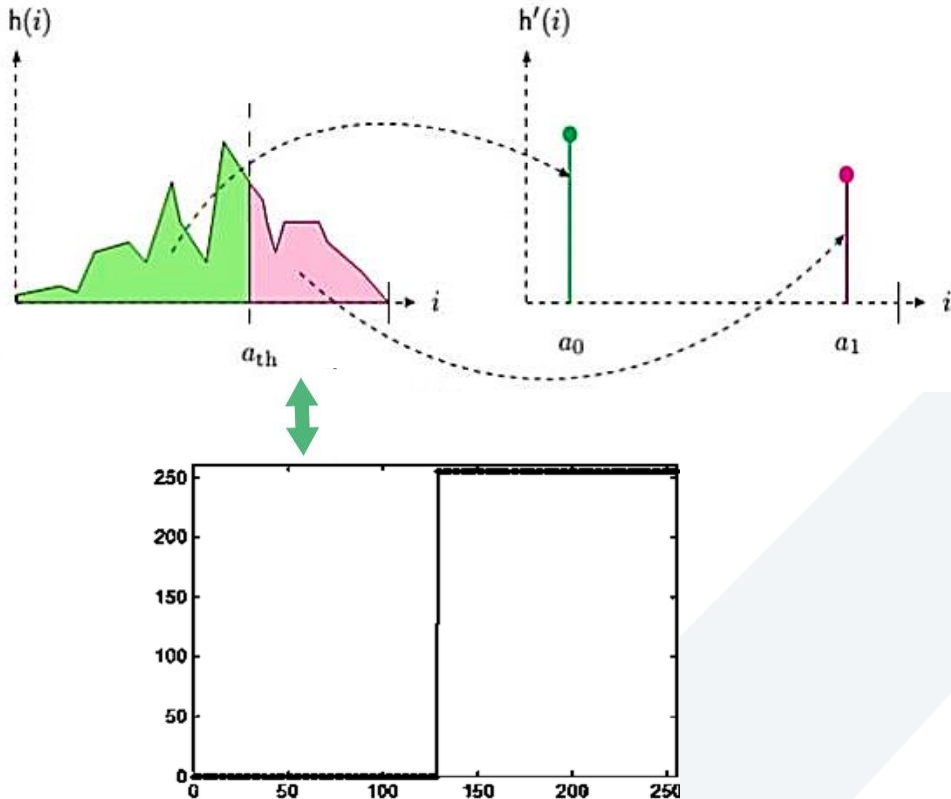

تستخدم لعزل الكائنات المرغوبة في الصورة اعتماداً على لونها

تستخدم عتبة $0 < a_{th} \leq a_{max}$

$$B = \begin{cases} a_0 & a < a_{th} \\ a_1 & a \geq a_{th} \end{cases}$$

نحصل على صورة ثنائية عند $a_0=0, a_1=1$

تأثير تغيير قيمة العتبة في الصور الثنائية الناتجة



الصورة الثنائية عند عتبة ath-100

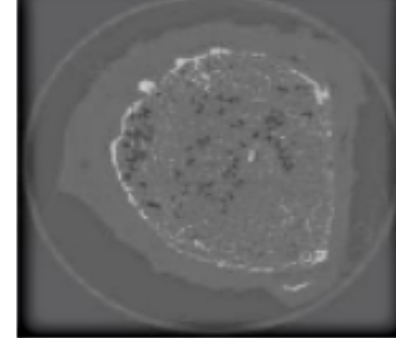

الصورة الأصلية

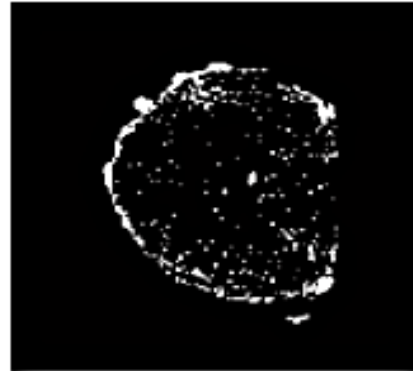

الصورة الثنائية عند عتبة ath-128

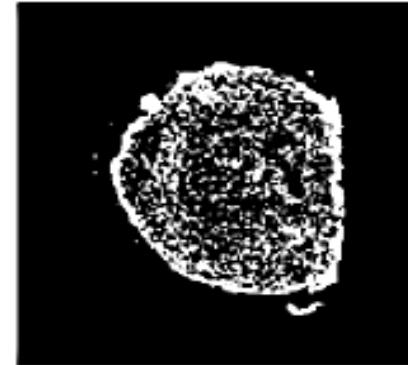

الصورة الثنائية عند عتبة ath-115

توابع التحويل الخطي المجزأ

piecewise – linear transformation functions

- التباين ذو المجال الموسع. contrast stretching.
- تجزئة السويات الرمادية Gray-level slicing.
- تجزئة مستويات الخانة Bit-plane slicing

التباين ذو المجال الموسع contrast stretching

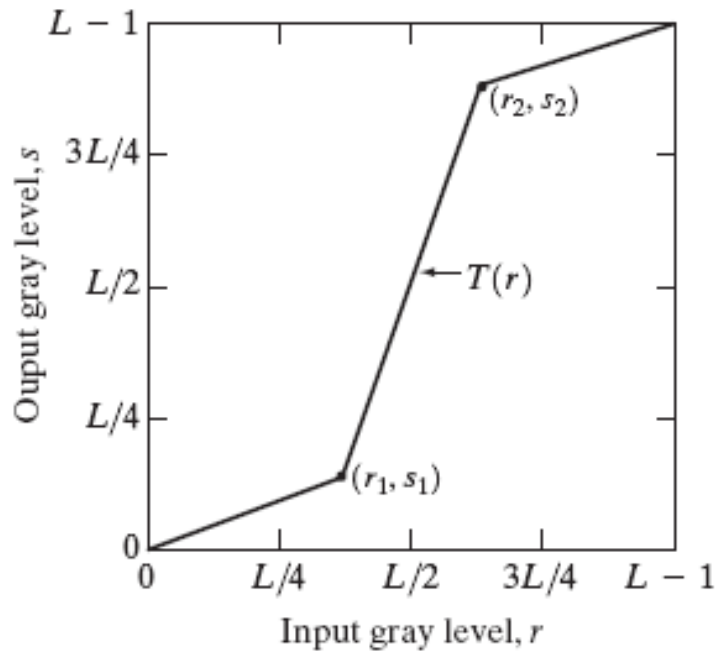

- وهو من أبسط توابع التحويل الخطي المجزأ التابع المستخدم في تحويل التباين ذو المجال الموسع يكون بالشكل:
- تنتج الإضاءة الضعيفة صوراً ضعيفة التباين من الممكن حل المشكلة باستخدام **contrast stretching**
- الهدف من هذه الطريقة زيادة المدى الديناميكي لقيم السويات الرمادية في الصورة المعالجة.

التباين ذو المجال الموسع contrast stretching

المثال التالي يوضح تأثير تحويل التباين ذو المجال الموسع.

Contrast means the difference between
The darkest color in Picture with the
brightest color in the image

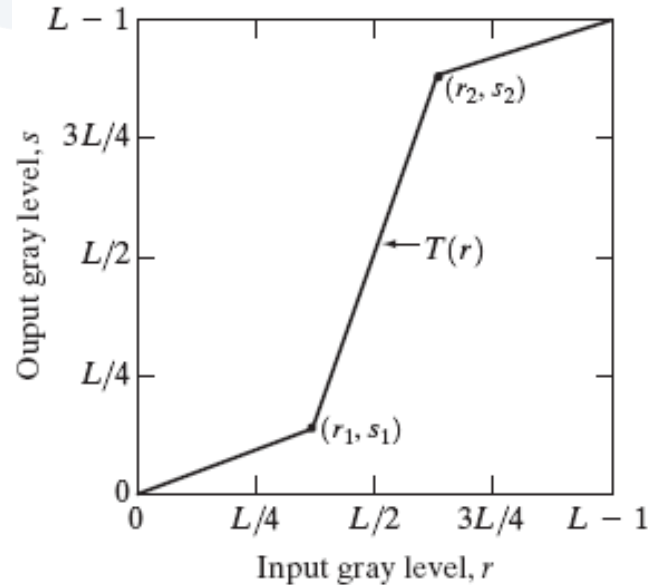

To increase the dynamic range of
the gray levels in the image being
processed.

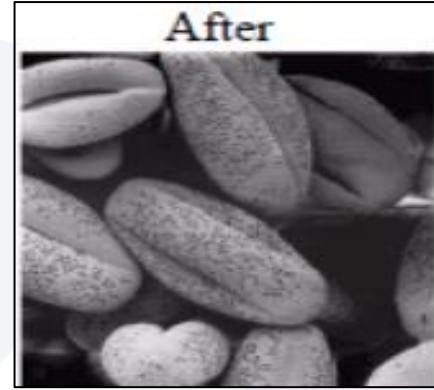

الثانية تعبر عن ناتج التحويل
باستخدام القيم التالية

$$(r_1, s_1) = (r_{\min}, 0)$$

$$(r_2, s_2) = (r_{\max}, L - 1)$$

حيث قيم r_{\min} و r_{\max} تحدد أعلى و
أدنى قيمة سوية رمادية في الصورة

contrast stretching



الثالثة تعبر عن ناتج التحويل
على الصورة السابق باستخدام
القيم التالية $r_1=r_2=m$ حيث m
هي المتوسط لقيم السويات
الرمادية في الصورة. الأصلية

thresholding

التباين ذو المجال الموسع contrast stretching

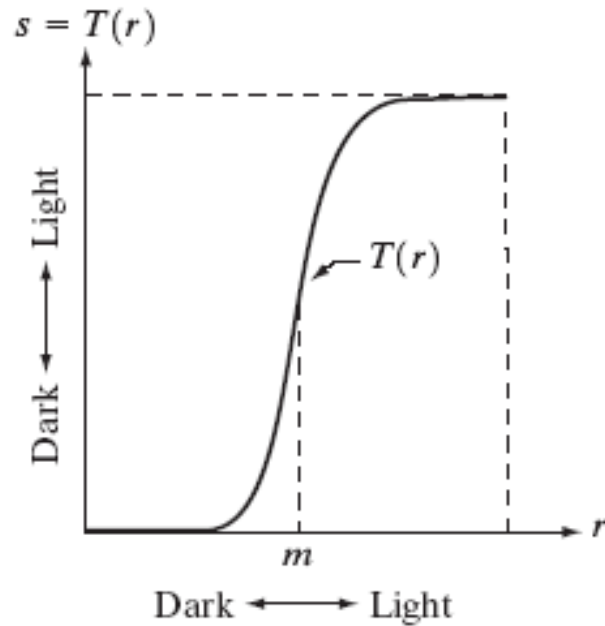

Contrast Stretching

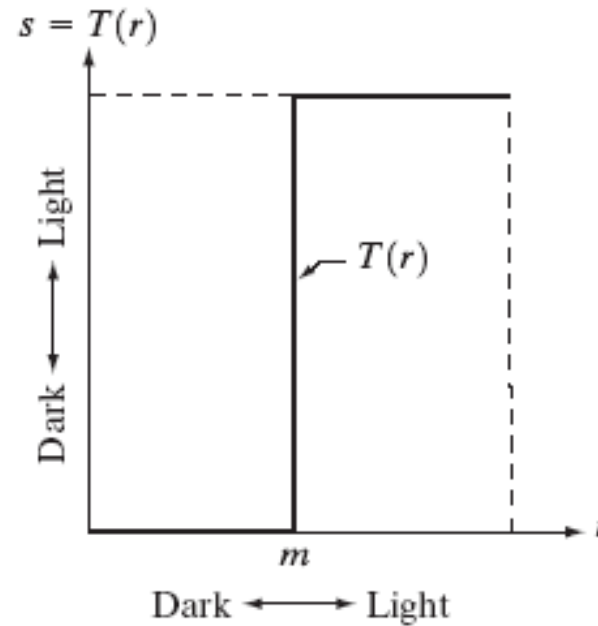

THRESHOLDING

a b

FIGURE 3.2 Gray-level transformation functions for contrast enhancement.

How to know where the contrast is enhanced ?

Look at $T(r)$ Slope.

- if Slope $> 1 \rightarrow$ Contrast increase
- if Slope $< 1 \rightarrow$ Contrast decrease
- if Slope $= 1 \rightarrow$ Contrast same

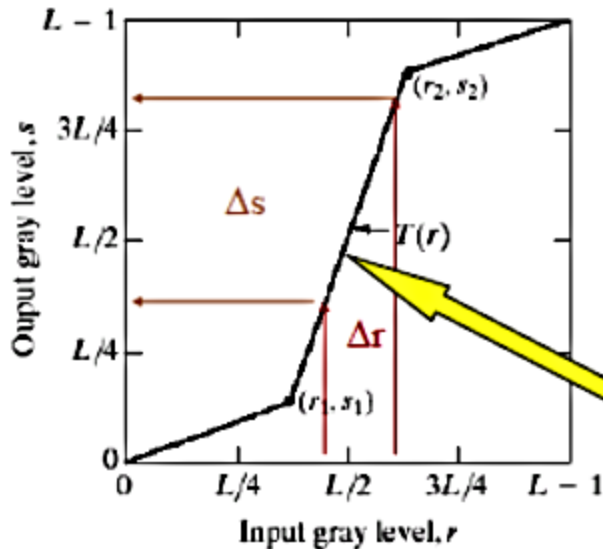

ناقش الحالات:

$r_2=s_2$ و $r_1=s_1$

$s_2=L-1$ و $r_1=r_2$ و $s_1=0$

Δr is narrow compared to Δs and leads to Contrast increase

- The locations of (r_1, s_1) and (r_2, s_2) control the shape of the transformation function.
 - If $r_1 = s_1$ and $r_2 = s_2$ the transformation is a linear function and produces no changes.
 - If $r_1 = r_2$, $s_1 = 0$ and $s_2 = L-1$, the transformation becomes a **thresholding** function that creates a binary image.
- More on function shapes:
 - Intermediate values of (r_1, s_1) and (r_2, s_2) produce various degrees of spread in the gray levels of the output image, thus affecting its contrast.
 - Generally, $r_1 \leq r_2$ and $s_1 \leq s_2$ is assumed.

تجزئة السويات الرمادية

Gray-level slicing

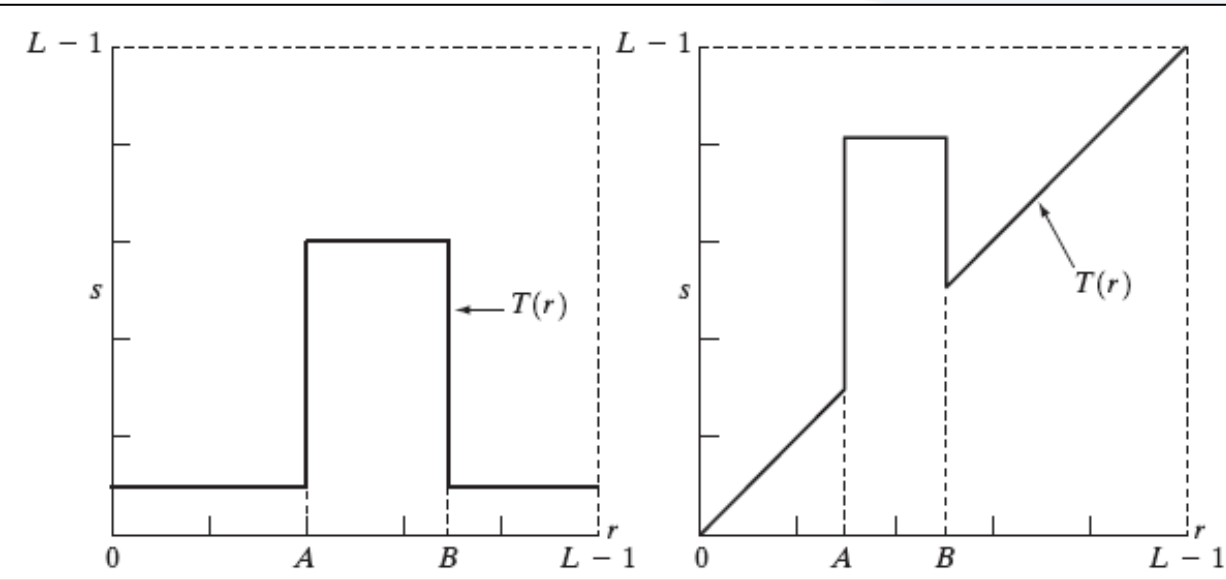

- تعتمد على توضيح مجال معين
- يستخدم هذا التحويل في العديد من التطبيقات كاستخدامه في صور الأقمار الصناعية للكشف عن المياه الجوفية.
- هناك العديد من الطرق المتبعة لانجاز هذا التحويل منها:
 - إظهار قيم كبيرة لجميع مستويات الرماديات ضمن المجال المرغوب و مستويات منخفضة للنقاط الأخرى غير الهامة.
 - إضافة سطوع أعلى للمجال المرغوب من مستويات الرماديات ولكنه يبقى الخلفية وسويات الرمادية الأخرى ضمن الصورة كما هي.

تجزئة السويات الرمادية

Gray-level slicing

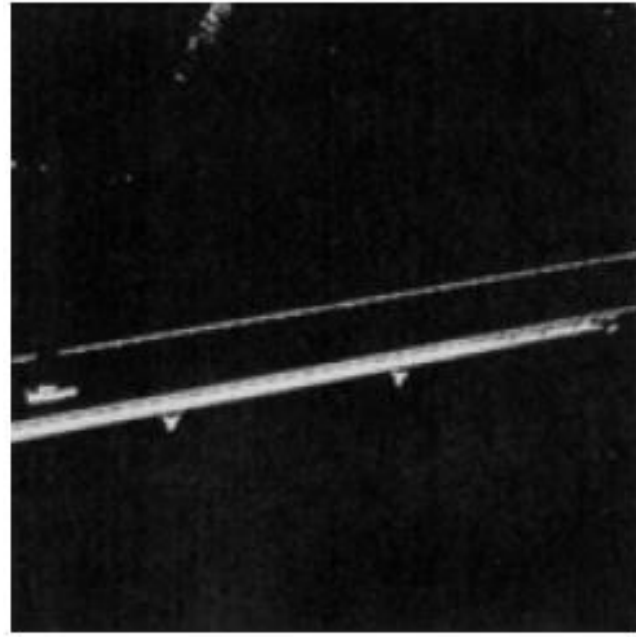
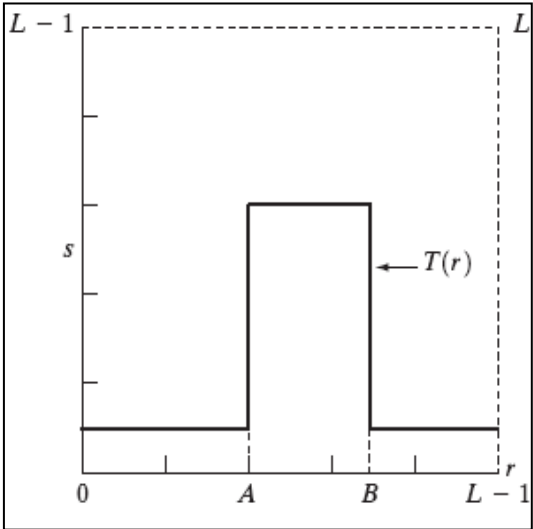

السويات أقل من a و أكثر من b أصبحت سوداء اللون

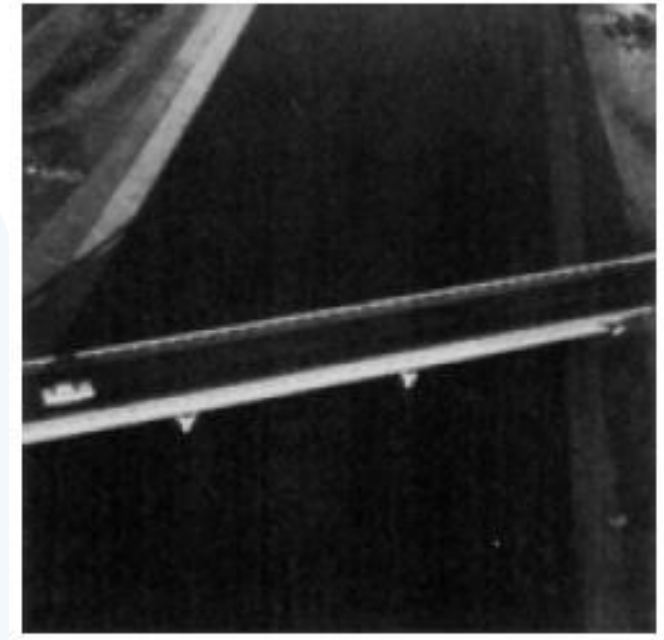
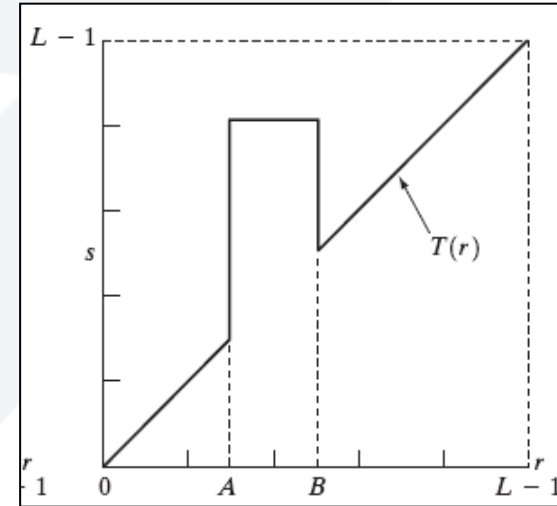

السويات أقل من a و أكثر من b حافظت على قيمها

العمليات على السويات الرمادية

تقطيع السويات الرمادية

□ إظهار مجال معيّن من السويات الرمادية دون غيرها في التطبيقات التي تهدف لتحسين عرض ميزات معينة في الصورة

Approach 1

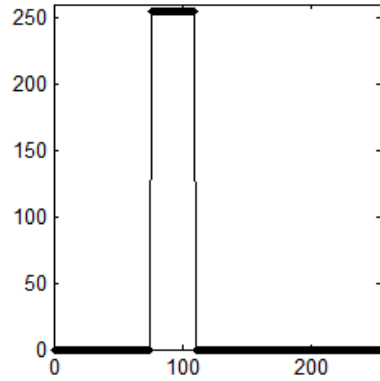

التقطيع وفق الطريقة الأولى

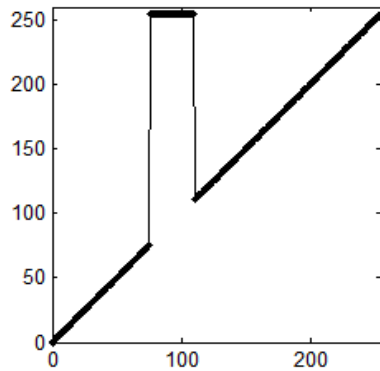

Approach 2



التقطيع وفق الطريقة الثانية

- إعطاء قيمة لونية عالية لكلّ السويات الرمادية التي تقع ضمن المجال المرغوب في حين تعطى قيمة لونية منخفضة لبقية السويات
- زيادة سطوع مجال السويات الرمادية المرغوب في حين تظلّ السويات الرمادية الأخرى بلا أي تغيير

□ هناك طريقتان أساسيتان:

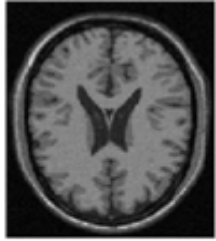

الصورة الأصلية

- example1: apply intensity level slicing in Matlab to read cameraman image, then If the pixel intensity in the old image is between (100 and 200) convert it in the new image into 255(white). Otherwise convert it to 0 (black).
- example2: apply intensity level slicing in Matlab to read cameraman image, then If the pixel intensity in the old image is between (100 and 200) convert it in the new image into 255(white). Otherwise it leaves it the same



Solution1:

```
x=imread('cameraman.tif');
y=x;
[w h]=size(x);
for i=1:w
    for j=1:h
        if x(i,j)>=100 && x(i,j)<=200
            y(i,j)=255;
        else
            y(i,j)=0;
        end
    end
end
figure, imshow(x);
figure, imshow(y);
```

Solution2:

```
x=imread('cameraman.tif');
y=x;
[w h]=size(x);
for i=1:w
    for j=1:h
        if x(i,j)>=100 && x(i,j)<=200
            y(i,j)=255;
        else
            y(i,j)=x(i,j);
        end
    end
end
figure, imshow(x);
figure, imshow(y);
```

Solution1:

```
import cv2
```

```
import numpy as np
```

```
from matplotlib import pyplot as plt
```

```
# Read the image
```

```
x = cv2.imread('cameraman.tif', cv2.IMREAD_GRAYSCALE)
```

```
# Create a copy of the image
```

```
y = np.zeros_like(x) # Create an empty image with the same shape as x
```

```
# Apply the condition to create the binary image
```

```
y[(x >= 100) & (x <= 200)] = 255 # Set pixels within range to 255
```

```
y[(x < 100) | (x > 200)] = 0 # Set pixels outside the range to 0
```

```
# Display the original and processed  
images
```

```
plt.figure(figsize=(10, 5))
```

```
plt.subplot(1, 2, 1)
```

```
plt.imshow(x, cmap='gray')
```

```
plt.title('Original Image')
```

```
plt.axis('off') # Hide axis
```

```
plt.subplot(1, 2, 2)
```

```
plt.imshow(y, cmap='gray')
```

```
plt.title('Processed Image')
```

```
plt.axis('off') # Hide axis
```

```
plt.show()
```

Figure 1

Original Image



Processed Image



Solution2:

```
import cv2
```

```
import numpy as np
```

```
from matplotlib import pyplot as plt
```

```
# Read the image
```

```
x = cv2.imread('cameraman.tif', cv2.IMREAD_GRAYSCALE)
```

```
# Create a copy of the image
```

```
y = x.copy()
```

```
# Apply the condition to modify the image
```

```
y[(x >= 100) & (x <= 200)] = 255 # Set pixels within range to 255
```

```
# Pixels not within the range will retain their original value due to the copy
```

```
# Display the original and processed images
```

```
plt.figure(figsize=(10, 5))
```

```
plt.subplot(1, 2, 1)
```

```
plt.imshow(x, cmap='gray')
```

```
plt.title('Original Image')
```

```
plt.axis('off') # Hide axis
```

```
plt.subplot(1, 2, 2)
```

```
plt.imshow(y, cmap='gray')
```

```
plt.title('Processed Image')
```

```
plt.axis('off') # Hide axis
```

```
plt.show()
```

Figure 1

Original Image



Processed Image



Homework

Example: Apply Intensity Level Slicing (Approch2) in Python or Matlab To Read Moon Image, Then If The Pixel Intensity In The Old Image Is Between (0 And 20) Convert It In The New Image Into 130.

التقطيع حسب سويات البت Bit- plane slicing

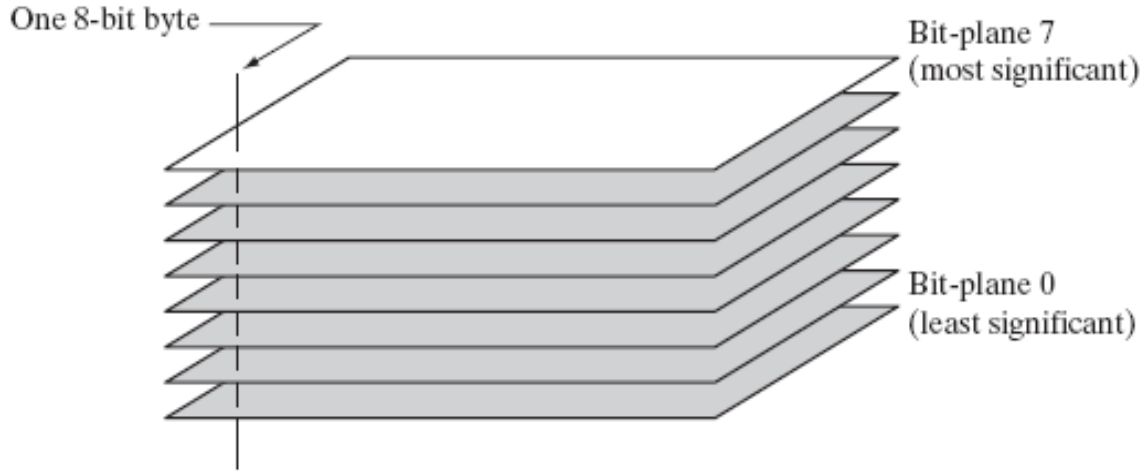

- 8-bit Image composed of 8 1-bit planes.
- Higher-order bits usually contain most of the significant visual information. Most significant bits contain the majority of visually significant data.
- Lower-order bits contain subtle details.

▪ بدلاً من توضيح مجال معين من السويات الرمادية قد يكون التركيز على العناصر المساهمة في وضوح الصورة عن طريق اعتبار خانات معينة أكثر فعالية.

▪ إنتاج صور تعبر عن القيم الممثلة لسويات البت المختلفة والتي تدعى بالتقطيع بحسب سويات البت (تقطيع الصورة إلى سويات عدّة تمثل كلّ سوية مستوى بت معين في الصورة)

- Remember that pixels are digital numbers composed of bits.
- Pixels are digital numbers, each one composed of bits. Instead of highlighting gray-level range, **we could highlight the contribution made by each bit.**
- This method is useful and used **in image compression.**

التقطيع حسب سويات البت

Bit- plane slicing

مثال: الصور الثمانية الناتجة عن التقطيع بحسب سويات البت

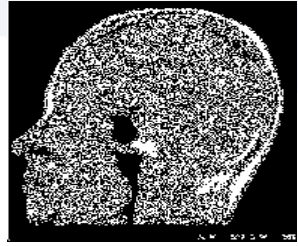

البت رقم 1

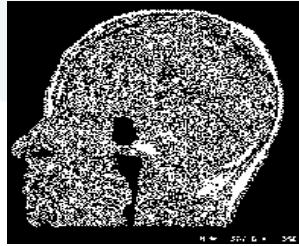

البت رقم 0



الصورة الأصلية



البت رقم 4

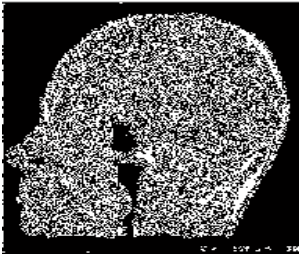

البت رقم 3

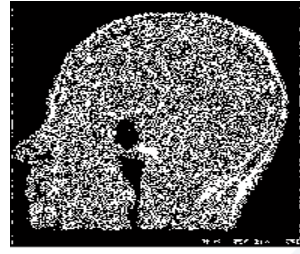

البت رقم 2



البت رقم 7

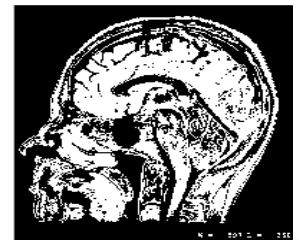

البت رقم 6



البت رقم 5

[10000000]



[01000000]

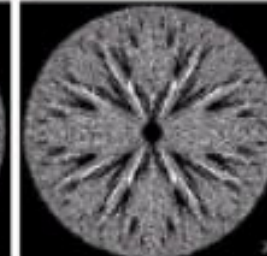
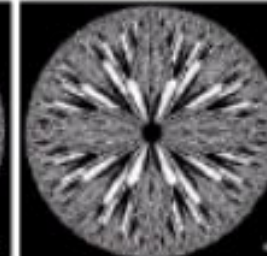
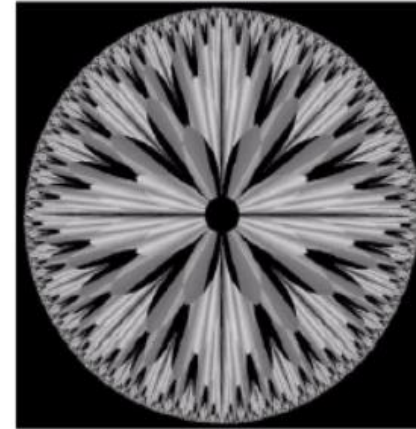
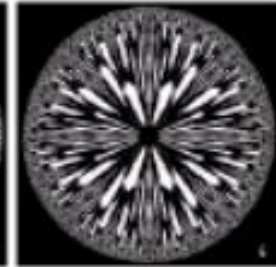

[00001000]

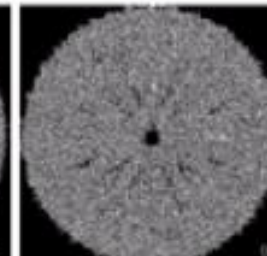
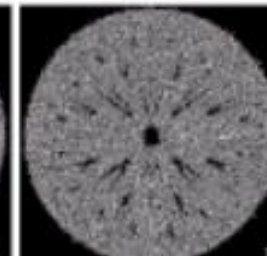
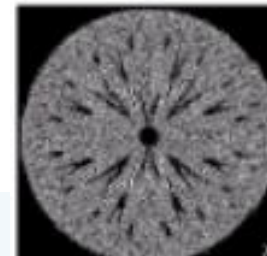

[00000100]

[00000001]



a b c
d e f
g h i

FIGURE 3.14 (a) An 8-bit gray-scale image of size 500×1192 pixels. (b) through (i) Bit planes 1 through 8, with bit plane 1 corresponding to the least significant bit. Each bit plane is a binary image.



Reconstructed image
using only bit planes 8
and 7



Reconstructed image
using only bit planes 8, 7
and 6



Reconstructed image
using only bit planes 7, 6
and 5

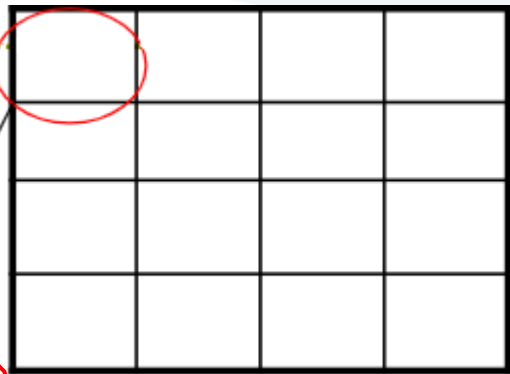

0 1 1 0 0 1 0 0

Image of bit1:
0000000**0**

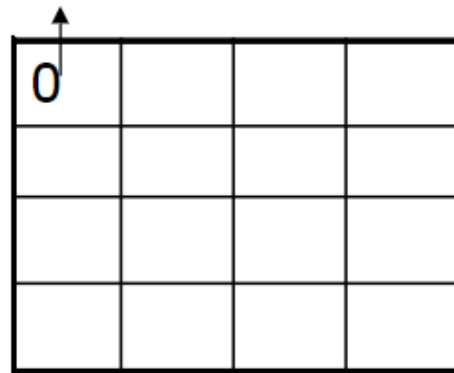

Image of bit2:
0000000**0**

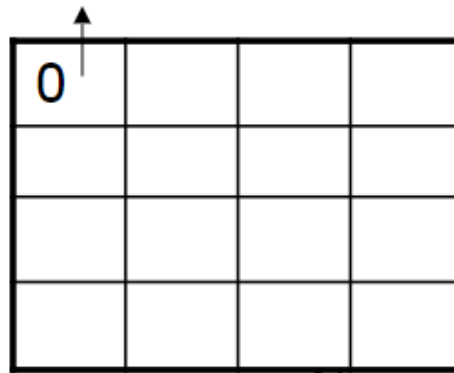

Image of bit3:
00000**1**00

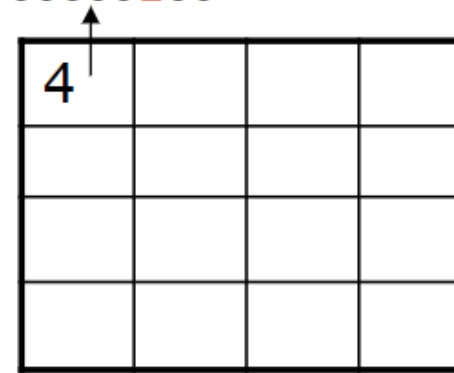

Image of bit4:
0000**0**000

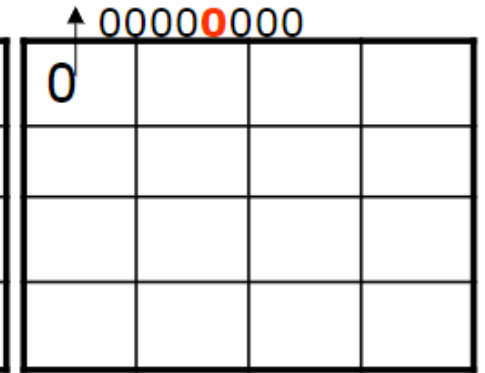

Image of bit5:
↑000**0**0000

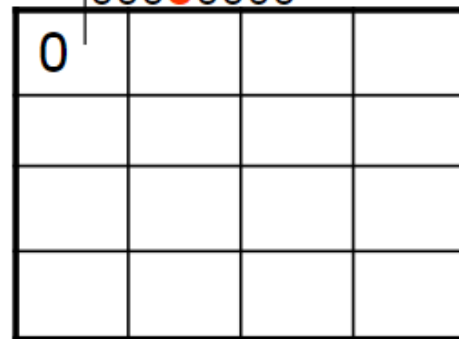

Image of bit6:
00**1**00000

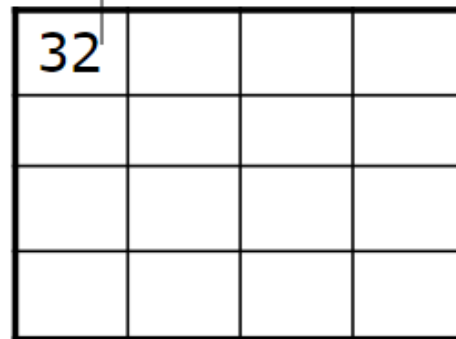

Image of bit7:
0**1**000000

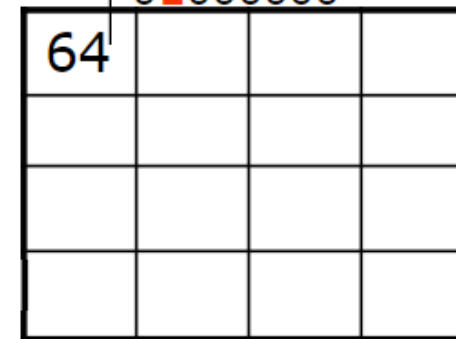
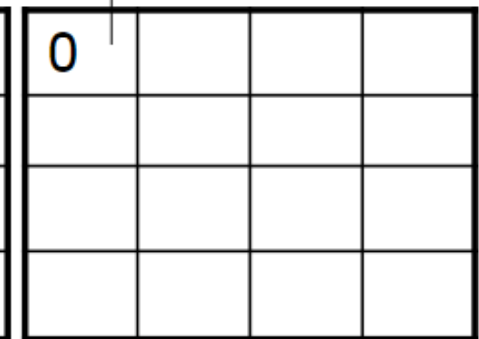

Image of bit8:
↑**0**0000000



Apply bit-plane slicing in Matlab to read cameramanimage , then extract the image of bit 6.

Solution:

```
x=imread('cameraman.tif');  
y=x*0;  
[w h]=size(x);  
for i=1:w  
    for j=1:h  
        b=bitget(x(i,j),6);  
        y(i,j)=bitset(y(i,j),6,b);  
    end  
end  
figure, imshow(x);  
figure, imshow(y);
```

We have to use bitget and bitset to extract 8 images;

Apply bit-plane slicing in python to read cameramanimage , then extract the image of bit 6.



التقطيع حسب سويات البت Bit- plane slicing

```
import cv2
import numpy as np
from matplotlib import pyplot as plt
# Read the image
x = cv2.imread('cameraman.tif', cv2.IMREAD_GRAYSCALE)

# Create an image y initialized to zero with the same shape as x
y = np.zeros_like(x)
# Get the dimensions of the image
w, h = x.shape

# Iterate over each pixel
for i in range(w):
    for j in range(h):
        # Get the 6th bit (note that bit positions start at 0)
        b = (x[i, j] >> 5) & 1 # right shift by 5 and mask with 1
        # Set the 6th bit of y
        y[i, j] = (y[i, j] & ~(1 << 5)) | (b << 5) # clear the 6th bit and then set it
```

```
# Display the original and processed images
plt.figure(figsize=(10, 5))
```

```
plt.subplot(1, 2, 1)
plt.imshow(x, cmap='gray')
plt.title('Original Image')
plt.axis('off') # Hide axis
```

```
plt.subplot(1, 2, 2)
plt.imshow(y, cmap='gray')
plt.title('Processed Image')
plt.axis('off') # Hide axis
```

```
plt.show()
```

Figure 1

Original Image



Processed Image



Iterate over each pixel

- A nested loop iterates through each pixel in the image.
- The sixth bit is obtained by right-shifting the pixel value by 5 positions and applying a bitwise AND with 1.
- To set this bit in y , we clear the sixth bit in y (using bitwise AND with a mask that has all bits set to 1 except the sixth bit) and then set the sixth bit based on the value of b .

- $D_{156} = B_{10011100}$
 1. $156 \% 2 = 0$
 2. $\text{FLOOR}(156/2) \% 2 = 78 \% 2 = 0$
 3. $\text{FLOOR}(156/4) \% 2 = 39 \% 2 = 1$
 4. $\text{FLOOR}(156/8) \% 2 = 19 \% 2 = 1$
 5. $\text{FLOOR}(156/16) \% 2 = 9 \% 2 = 1$
 6. $\text{FLOOR}(156/32) \% 2 = 4 \% 2 = 0$
 7. $\text{FLOOR}(156/64) \% 2 = 2 \% 2 = 0$
 8. $\text{FLOOR}(156/128) \% 2 = 1 \% 2 = 1$

```
c = imread('cameraman.tif');

cd = double(c);

c1 = mod(cd, 2);
c2 = mod(floor(cd/2), 2);
c3 = mod(floor(cd/4), 2);
c4 = mod(floor(cd/8), 2);
c5 = mod(floor(cd/16), 2);
c6 = mod(floor(cd/32), 2);
c7 = mod(floor(cd/64), 2);
c8 = mod(floor(cd/128), 2);

cc = (2 * (2 * (2 * (2 * (2 *
(2 * (2 * c8 + c7) + c6) + c5)
+ c4) + c3) + c2) + c1);

subplot(2, 5, 1);
imshow(c);
title('Original Image');

subplot(2, 5, 2);
imshow(c1);
title('Bit Plane 1');
subplot(2, 5, 3);
imshow(c2);
title('Bit Plane 2');
subplot(2, 5, 4);
imshow(c3);
title('Bit Plane 3');
subplot(2, 5, 5);
imshow(c4);
title('Bit Plane 4');
subplot(2, 5, 6);
imshow(c5);
title('Bit Plane 5');

subplot(2, 5, 7);
imshow(c6);
title('Bit Plane 6');
subplot(2, 5, 8);
imshow(c7);
title('Bit Plane 7');
subplot(2, 5, 9);
imshow(c8);
title('Bit Plane 8');

subplot(2, 5, 10);
imshow(uint8(cc));
title('Recombined Image');
```

Original Image



Bit Plane 1

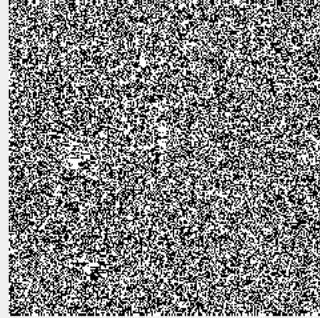

Bit Plane 2

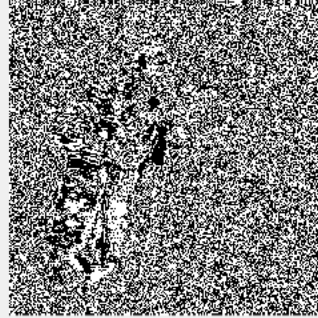

Bit Plane 3

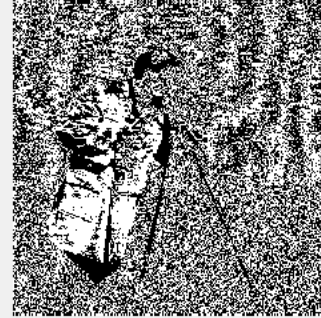

Bit Plane 4



Bit Plane 5



Bit Plane 6



Bit Plane 7



Bit Plane 8



Recombined Image



العمليات على السويات الرمادية توابع التحويل النقطية

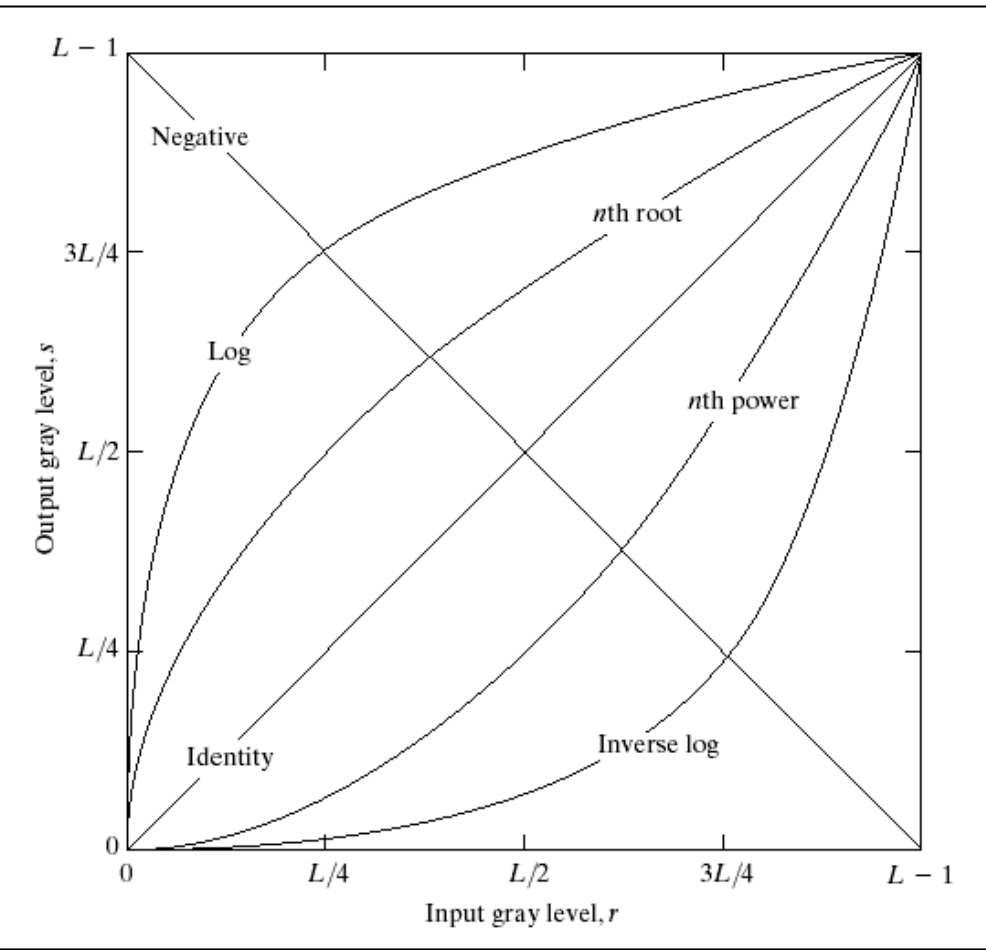

□ تغير توابع التحويل المجال الديناميكي للصورة ليصبح أكثر فاعلية

فيتحسن التباين فيها

□ التباين هو الفرق بين أصغر وأكبر قيمة بكسل في الصورة

□ تغير هذه التوابع العلاقة بين المجال الديناميكي ومجال

السويات الرمادية الممكنة لتمثيل القيم اللونية في الصورة

▪ التابع اللوغاريتمي Logarithm Transform

▪ التابع الأسّي Power-Law Transform

▪ تابع القوة "جاما"

▪ تصحيح غاما

Some basic gray-level
transformation functions used
for image enhancement

Linear: Negative, Identity

Logarithmic: Log, Inverse Log

Power-Law: n th power, n th root

توابع التحويل النقطية Image negative معكوس الصورة NOT

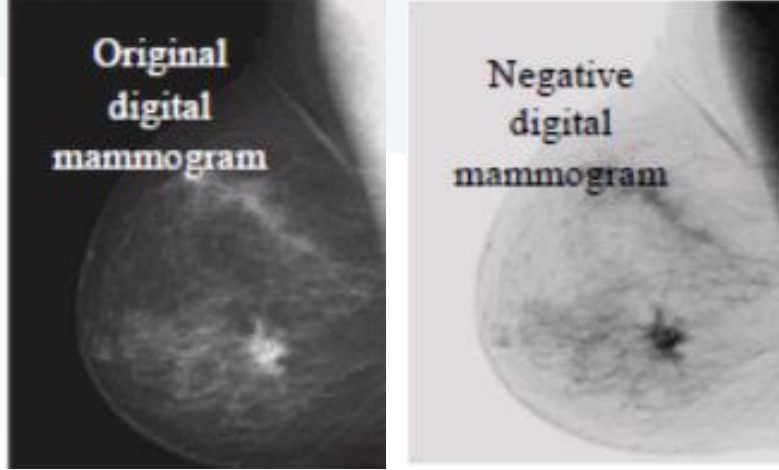

في التطبيقات الطبية

ملاحظة: نظرًا لأن العين تستجيب لوغاريتميًا لتغيرات السطوع، فقد يتعذر اكتشاف التغيرات الطفيفة في السطوع في المناطق الساطعة من الصورة. مع العملية not، تتحول تغيرات السطوع الدقيقة هذه إلى مناطق مظلمة بحيث تصبح مرئية بوضوح

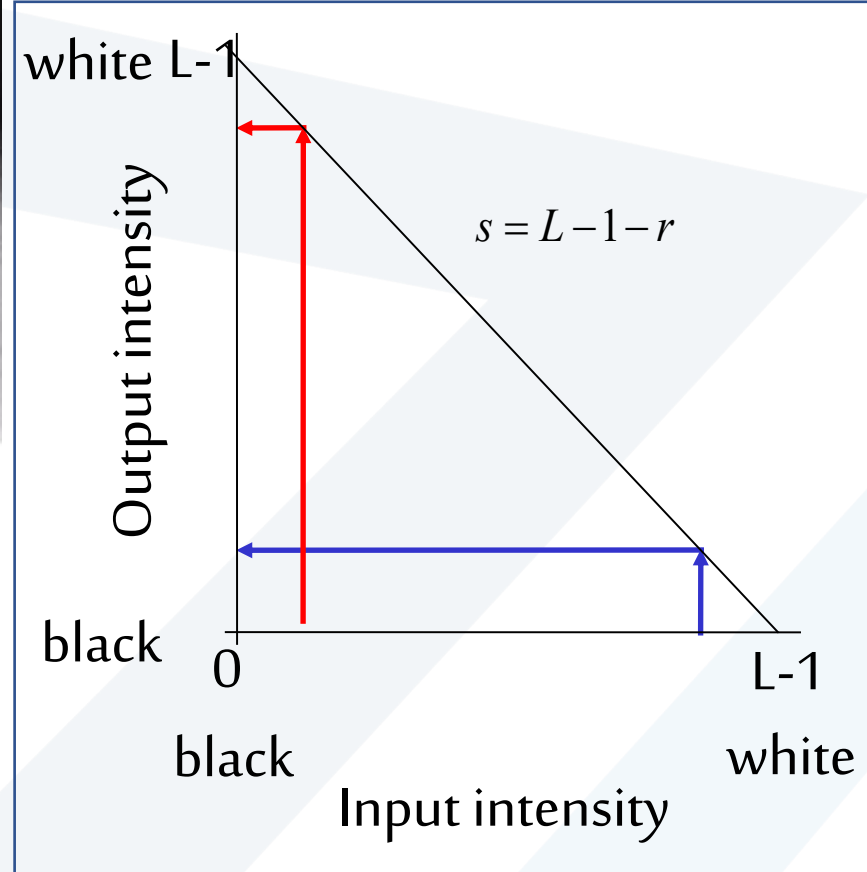

L = number of gray levels

- وهي صورة ذات قيم مستويات رمادية محصورة ضمن المجال
- وتستخدم بشكل رئيسي العلاقة:
 $s = L - 1 - r.$
- تستخدم عادة بالصور الطبية لإظهار أكبر قدر ممكن من التمايز ويعتمد بشكل رئيسي على تبديل درجات اللون الأبيض بالأسود و تمايزات الألوان الأخرى بمثلالاتها.

يمكن ضغط المجال الديناميكي
للصورة باستبدال قيمة كل
بكسل باللوغاريتم الطبيعي لهذه
القيمة

Log Transformations التابع اللوغاريتمي

- Compresses the dynamic range of images with large variations in pixel values

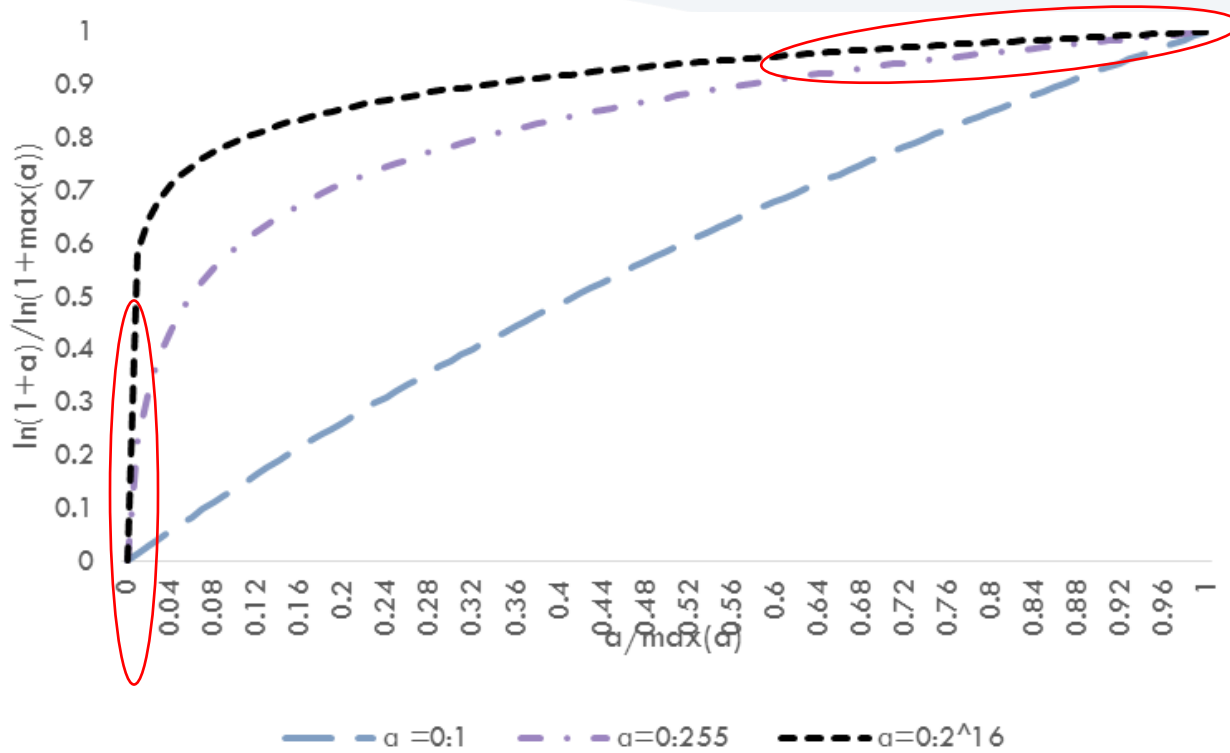

تغير شكل التابع اللوغاريتمي تبعاً لتغير نوع معطيات الدخل

- يطبق وفقاً للمعادلة التالية:

$$s = c \log(r + 1) \quad \text{حيث:}$$

- المقدار c عبارة عن ثابت

- القيمة r أكبر أو تساوي الصفر.

- يعطي هذا التحويل حالات تمايز لونية أكثر دقة.

يقوم بزيادة تباين السويات الرمادية المنخفضة في صورة الدخل

فيخصص لها مجال واسع من السويات الرمادية في صورة الخرج بينما

يقوم بضغط مجال السويات الرمادية العالية

تطبيق التابع اللوغاريتمي على صور ذات مجالات لونية مختلفة

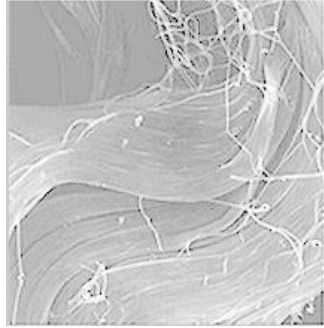

تابع اللوغاريتم في المجال
[255 0]

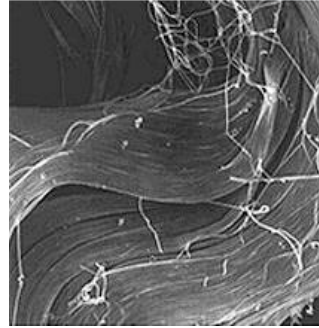

تابع اللوغاريتم في المجال
[1 0]

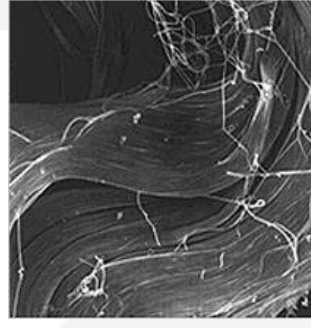

الصورة الأصلية

- يستخدم تابع اللوغاريتم في زيادة سطوع السويات الرمادية المنخفضة وإظهار تفاصيل أكبر في الأماكن الداكنة في الصورة

تأثير تغيير قيمة الثابت c في خواص التابع اللوغاريتمي

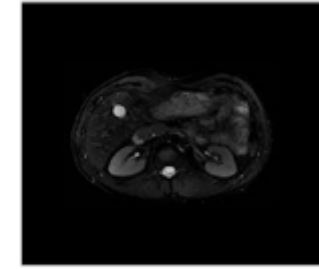
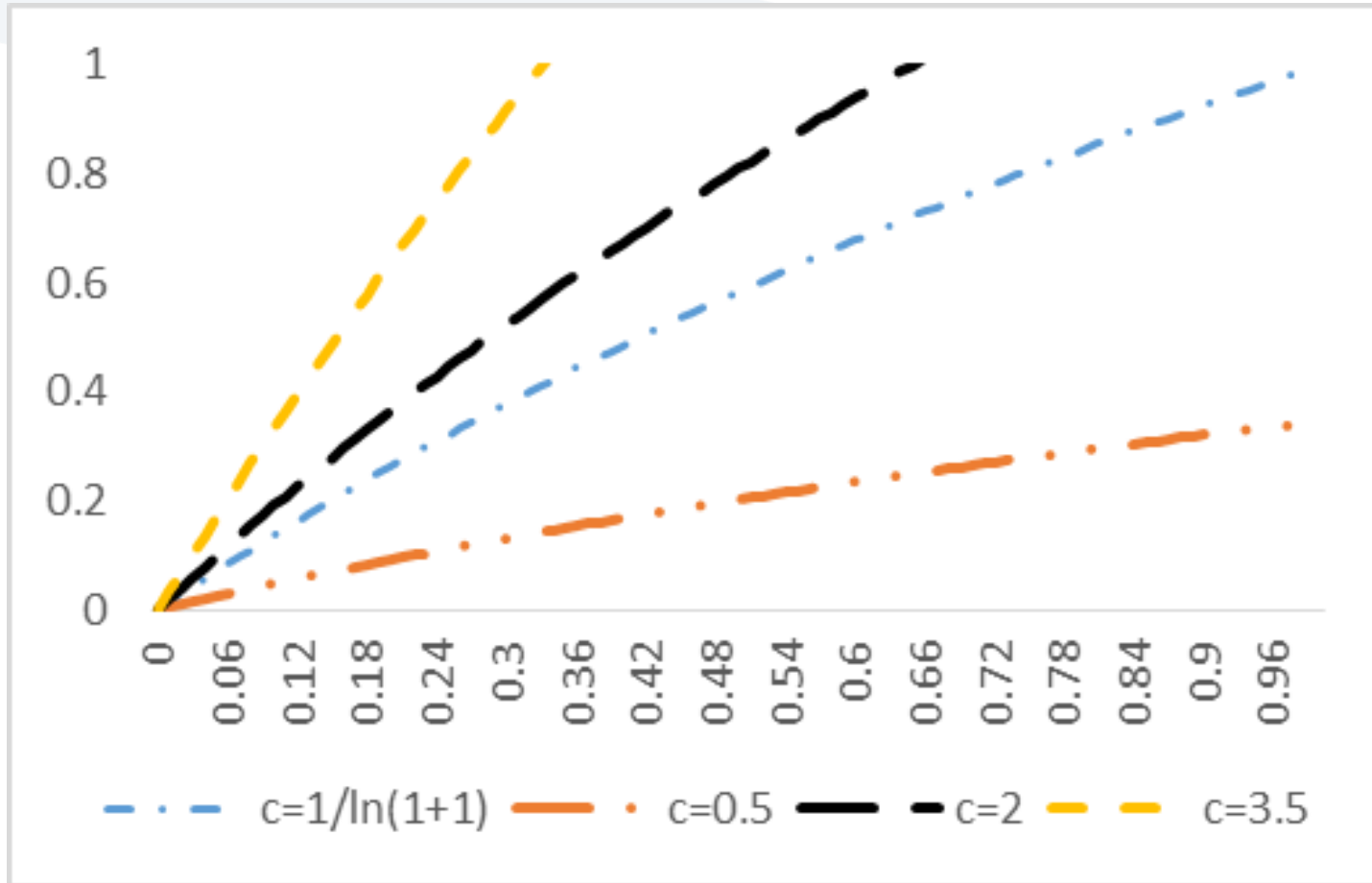

الصورة الأصلية

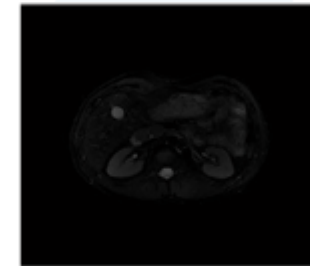

$c=0.5$

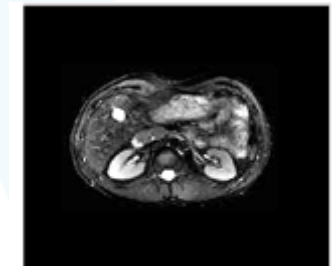

$c=3.5$

```
import cv2
```

```
import numpy as np
```

```
import math
```

```
def apply_log_transform(image):
```

```
    # Normalize pixel values to 0-1 range for log calculation
```

```
    # Then apply log and scale back to 0-255
```

```
    # The constant 'c' is chosen such that the max output value is 255
```

```
    c = 255 / math.log(1 + np.max(image)) if np.max(image) > 0 else 1.0
```

```
    # Build a lookup table
```

```
    # Convert i to float before log to avoid integer division issues
```

```
    table = np.array([c * math.log(1 + i) for i in np.arange(0, 256)]).astype("uint8")
```

```
    # Apply the transformation using the lookup table
```

```
    return cv2.LUT(image, table)
```

$$s = c * \log(1 + r)$$



```
if __name__ == "__main__":
```

```
    image_path = 'example.jpg'
```

```
    original_image = cv2.imread(image_path)
```

```
    if original_image is None:
```

```
        print(f"Error: Could not load image from {image_path}")
```

```
        print("Please make sure 'example.jpg' exists or provide a correct path.")
```

```
    else:
```

```
        cv2.imshow("Original Image", original_image)
```

```
        log_transformed_image = apply_log_transform(original_image)
```

```
        cv2.imshow("Logarithmic Transformed Image", log_transformed_image)
```

```
        print("\nPress any key to close the windows...")
```

```
        cv2.waitKey(0)
```

```
        cv2.destroyAllWindows()
```



جامعة
المنارة
MANARA UNIVERSITY

Original Image



Logarithmic Transformed Image



Power-Law Transform

□ يقوم برفع قيمة كل بكسل في الصورة إلى قوة ثابتة $s = cr^\gamma$ حيث c و γ قيماً موجبة أو بالشكل التالي: $s = c(r + \epsilon)^\gamma$

□ يعطي خصائص مماثلة لكل من التابع اللوغاريتمي والتابع الأسّي تبعاً لـ γ ويعتبر بديلاً عنهما

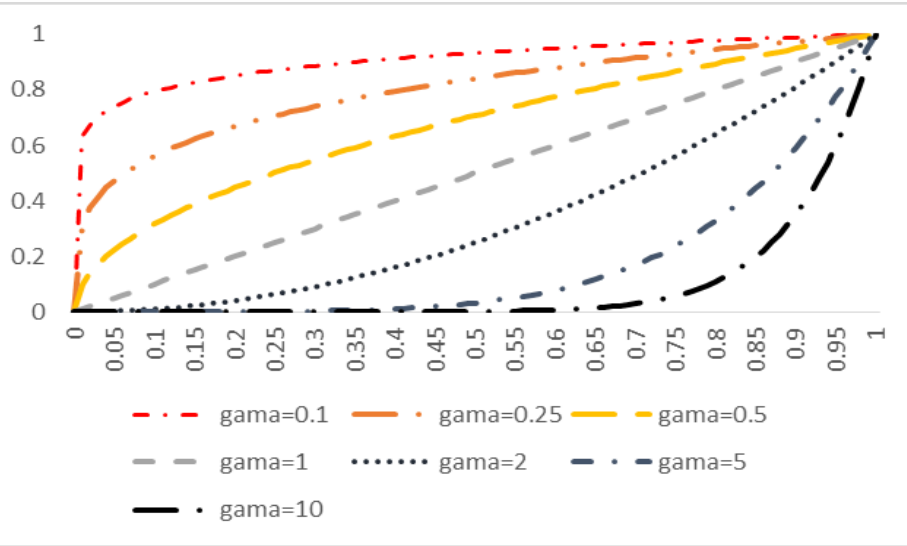

يمثل المنحني التالي مخططات هذه القيمة:

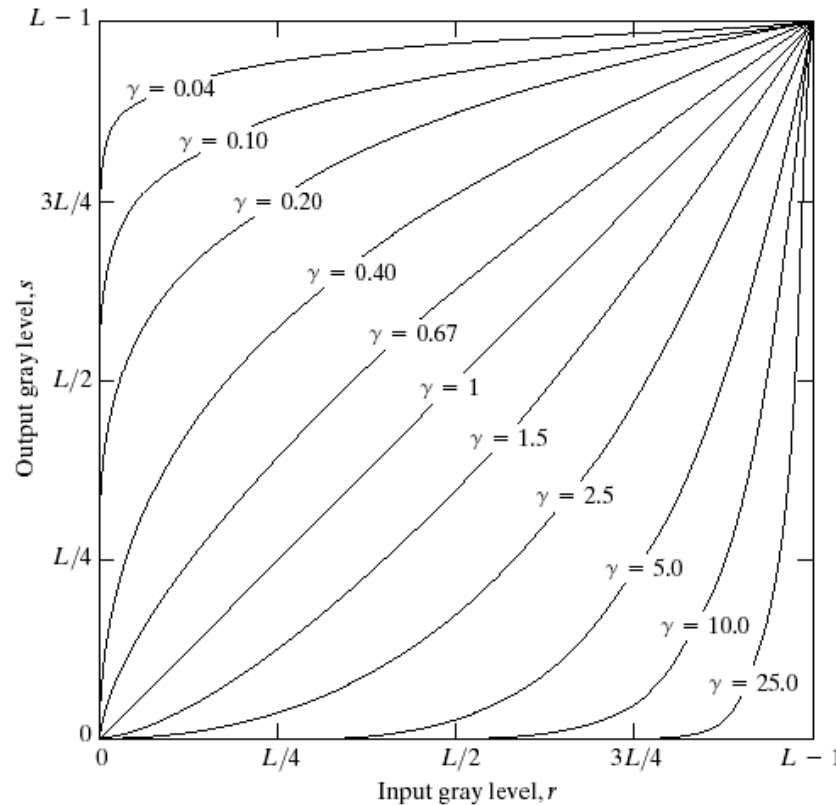

- تحسين المناطق المشرقة في الصورة على حساب المناطق الداكنة $\gamma > 1$
- عكس ذلك $\gamma < 1$

FIGURE 3.6 Plots of the equation $s = cr^\gamma$ for various values of γ ($c = 1$ in all cases).

$\gamma = c = 1$: identity

Power-Law Transform

a b
c d

FIGURE 3.9
(a) Aerial image.
(b)–(d) Results of
applying the
transformation in
Eq. (3.2-3) with
 $c = 1$ and
 $\gamma = 3.0, 4.0,$ and
 $5.0,$ respectively.
(Original image
for this example
courtesy of
NASA.)



$$s = r^3$$

الشكل التالي يوضح صورة شديدة السطوع و
تحتاج إلى درجة من التعتيم لزيادة وضوحها



$$s = r^4$$

$$s = r^5$$

$$\gamma=0.6$$
$$s = r^{0.6}$$

Power-Law Transformations :



a b
c d

FIGURE 3.8
(a) Magnetic resonance (MR) image of a fractured human spine.
(b)–(d) Results of applying the transformation in Eq. (3.2-3) with $c = 1$ and $\gamma = 0.6, 0.4,$ and $0.3,$ respectively. (Original image for this example courtesy of Dr. David R. Pickens, Department of Radiology and Radiological Sciences, Vanderbilt University Medical Center.)

• إن تغيير العامل غاما لا يغير فقط من السطوع و لكن من إشباع الألوان الثلاثة الأساسية, وبعض النظم تمتلك عوامل غاما مختلفة و موزعة جدا في نفس الجهاز, والمثال التالي يوضح عملية التعديل باستخدام المرنان المغناطيسي.

- The images to the right show a magnetic resonance (MR) image of a fractured human spine
- Different curves highlight different detail

The MRI images using the Gamma Correction settings.

$$\gamma=0.4$$
$$s = r^{0.4}$$

$$\gamma=0.3$$
$$s = r^{0.3}$$

Gamma Correction

□ إن معظم أجهزة العرض تملك علاقة غير خطية بين جهد الدخل والشدة الضوئية، إذ تختلف الشدة الضوئية بمقدار يعادل جهد الدخل مرفوعاً للقوة γ

□ تتم معالجة قيم الشدة الضوئية باستخدام تابع القوة بقيمة $1/\gamma$

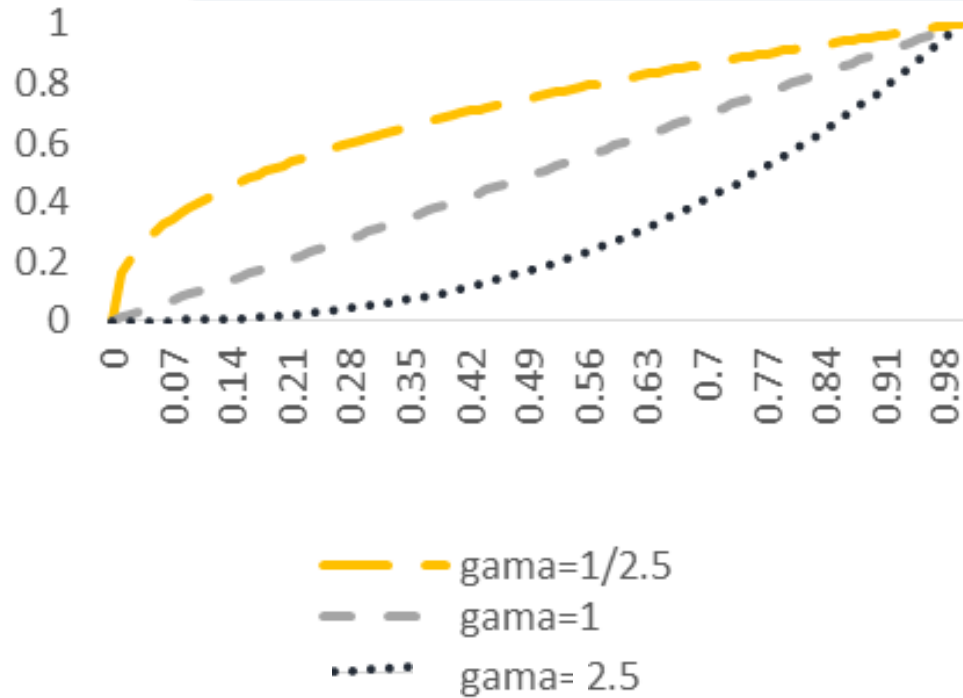

$$B = \left((A)^{\frac{1}{\gamma}} \right)^{\gamma} = A$$

Gamma Correction

Desired Image

a b
c d

FIGURE 3.7
(a) Linear-wedge gray-scale image.
(b) Response of monitor to linear wedge.
(c) Gamma-corrected wedge.
(d) Output of monitor.

adjusting by
Gamma correction

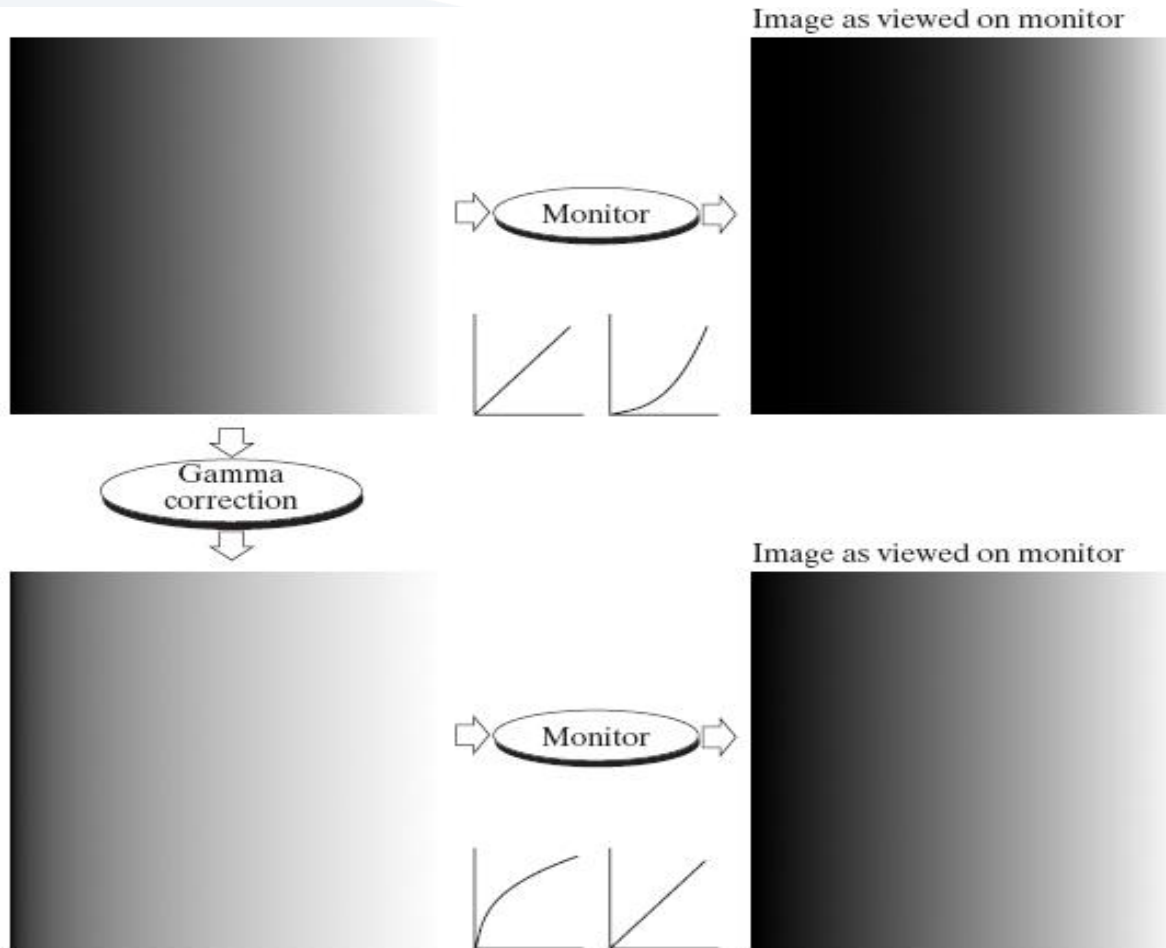
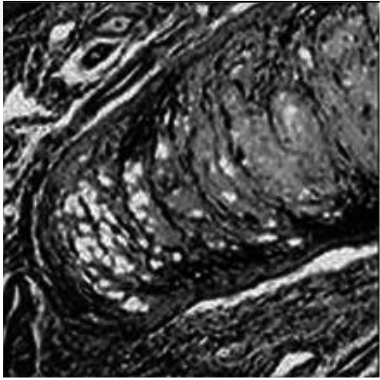

Image shown directly on
the monitor

Image shown at
Monitor later

Gamma Correction



الصورة التي تظهر على أجهزة العرض عند
 $\gamma = 2.5$

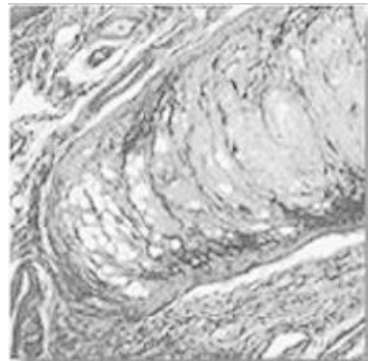

الصورة الناتجة عن تطبيق تابع القوة عند
 $\gamma = 1/2.5$

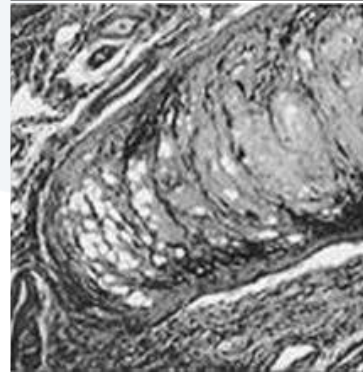

الصورة الأصلية

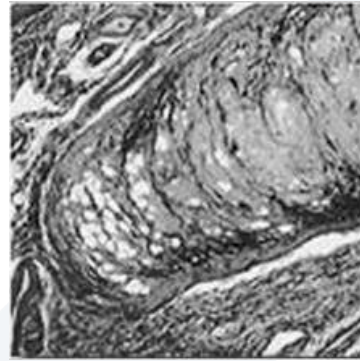

الصورة الناتجة عن تصحيح جاما

Matlab code

```
a=imread('elastic.jpg');
```

```
b=imadjust(a,[],[],2.5);
```

```
c=imadjust(a,[],[],1/2.5);
```

```
gamma=imadjust(b,[],[],1/2.5);
```

```
J = imadjust(I,[low_in high_in],[low_out high_out],gamma)
```

```
import cv2

import numpy as np

def apply_gamma_correction(image, gamma=1.0):

    inv_gamma = 1.0 / gamma

    table = np.array([(i / 255.0) ** inv_gamma) * 255 for i in np.arange(0,
256)]).astype("uint8")

    return cv2.LUT(image, table)

if __name__ == "__main__":

    image_path = 'example.jpg'

    original_image = cv2.imread(image_path)

    if original_image is None:

        print(f"Error: Could not load image from {image_path}")

        print("Please make sure 'example.jpg' exists or provide a correct path.")
```

else:

```
# Display the original image
cv2.imshow("Original Image", original_image)

# 2. Apply Gamma Correction with different gamma values
# Make the image brighter (gamma < 1.0)
gamma_bright = 0.6
bright_image = apply_gamma_correction(original_image, gamma=gamma_bright)
cv2.imshow(f'Gamma Corrected (Gamma={gamma_bright}) - Brighter", bright_image)

# Make the image darker (gamma > 1.0)
gamma_dark = 2.0
dark_image = apply_gamma_correction(original_image, gamma=gamma_dark)
cv2.imshow(f'Gamma Corrected (Gamma={gamma_dark}) - Darker", dark_image)

# 3. Wait for a key press and then close all windows
print("\nPress any key to close the windows...")
cv2.waitKey(0)
cv2.destroyAllWindows()
```



```
def apply_gamma_correction(image, gamma=1.0) :
```

```
    inv_gamma = 1.0 / gamma #We calculate the inverse of the gamma value because the formula for  
gamma correction usually applies (pixel_value / 255.0) ** (1 / gamma).
```

```
    table = np.array([...]).astype("uint8") # This is the core of the operation. We create a lookup table (LUT).
```

- For each possible pixel intensity value from 0 to 255 (np.arange(0, 256)):
- We normalize the value to the range [0, 1] by dividing by 255.0.
- We raise this normalized value to the power of inv_gamma.
- We then multiply by 255 again to scale it back to the [0, 255] range.
- Finally, we cast it to uint8 (unsigned 8-bit integer), which is the standard data type for pixel values in images.

```
    return cv2.LUT(image, table) # OpenCV's cv2.LUT() function efficiently applies this lookup table to  
every pixel in the input image. For each pixel in the image, its intensity value is used as an index into the  
table, and the corresponding value from the table replaces the original pixel value.
```

تعديل التباين وتابع سيغمويد sigmoid

```
Matlab code
I=imread('Nebula.gif');
a=im2double(I);
m=mean2(a);
contrast1=1./(1+(m./(a
+eps)).^2);
contrast2=1./(1+(m./(a
+eps)).^5);
contrast3=1./(1+(m./(a
+eps)).^10);
```

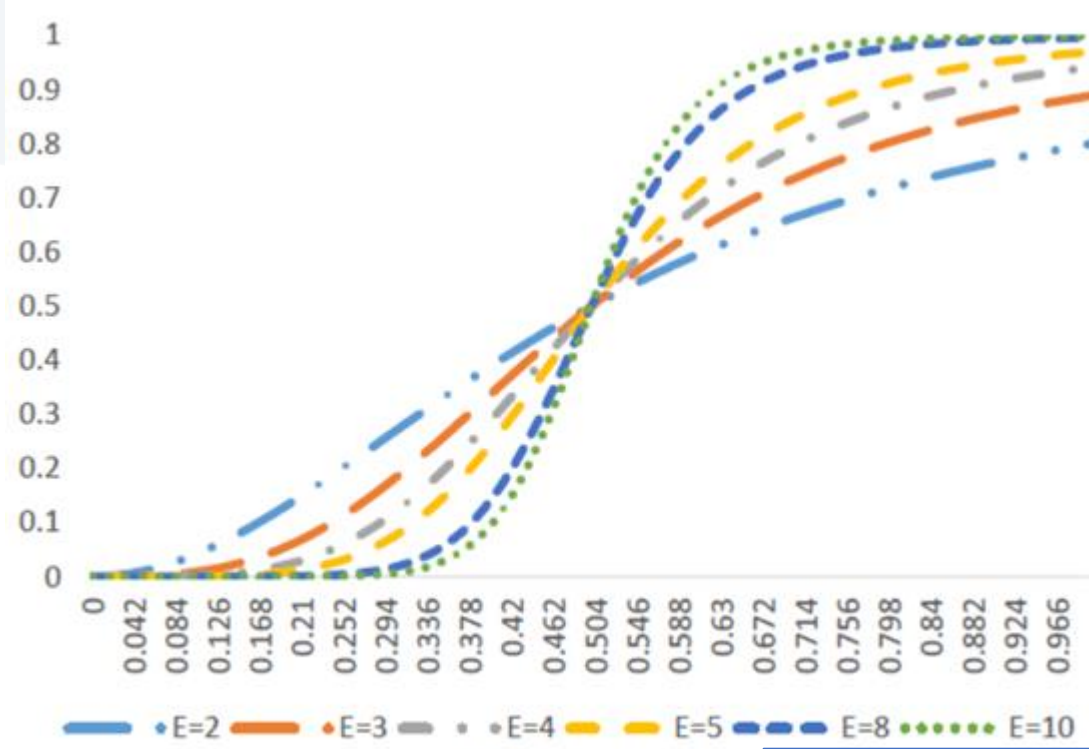

تأثير تغيير قيمة E في ميل تابع سيغمويد.

- يعد اكثر تطبيقات توابع التحويل النقطية شيوعا
- يوسع السويات الرمادية ويعدل التباين
- يسمى هذا التابع بتابع سيغمويد

$$B = \frac{1}{1 + \frac{m}{A^E}}$$

تعتبر m عن القيمة المتوسطة للتابع. تكون الصورة الناتجة أكثر اشراقا كلما كانت قيمة m أكبر والعكس صحيح.
تحدد E مقدار ميل منحنى التابع وتعد الميزة الأساس والأكثر فائدة في توسعة التباين لكن زيادة قيمة E بشكل كبير يحول تابع توسعة التباين إلى تعتيب.



E=2



E=10



الصورة الأصلية



E=5

The general form of a sigmoid function is:

$$S(x) = 1 / (1 + e^{(-k * (x - x_0))})$$

Where:

- x : The input pixel intensity (typically 0-255).
- k : The gain or slope parameter. A larger k value makes the curve steeper, leading to higher contrast.
- x_0 : The midpoint or threshold parameter. This is the pixel intensity value at which the output of the sigmoid function will be 0.5 (or 127.5 if scaled to 0-255). Values around x_0 will be stretched, while values far from x_0 will be compressed.
- For image processing, we'll map the input pixel intensities (0-255) to the sigmoid function and then scale the output back to the 0-255 range.

$$S(x) = 1 / (1 + e^{(-k * (x - x_0))})$$



```
import cv2
import numpy as np
import math

def apply_sigmoid_transform(image, gain=5.0, midpoint=127.5):
    # Create a lookup table for all possible 256 pixel values
    # Each value 'i' is normalized to [0, 1] for calculation if needed,
    # then passed through the sigmoid and scaled back to [0, 255].
    # We use (i - midpoint) to center the sigmoid around the midpoint
    # and then scale the output from [0, 1] to [0, 255].
    table = np.array([255 * (1 / (1 + math.exp(-gain * (i - midpoint) / 255)))]
                     for i in np.arange(0, 256)]).astype("uint8")

    # Apply the transformation using the lookup table
    return cv2.LUT(image, table)
```

```
# --- Main Part of the Script ---
```

```
if __name__ == "__main__":
```

```
    image_path = 'example.jpg'
```

```
    original_image = cv2.imread(image_path)
```

```
    if original_image is None:
```

```
        print(f"Error: Could not load image from {image_path}")
```

```
        print("Please make sure 'example.jpg' exists or provide a correct path.")
```

```
    else:
```

```
        # Display the original image
```

```
        cv2.imshow("Original Image", original_image)
```

```
        # 2. Apply Sigmoid Transformation with different parameters
```

```
        # Example 1: Default (midpoint=127.5, gain=5.0) - Enhances overall contrast, especially mid-tones
```

```
        sigmoid_default_image = apply_sigmoid_transform(original_image)
```

```
        cv2.imshow("Sigmoid Transformed (Default)", sigmoid_default_image)
```

```
        # Example 2: Higher gain (steeper curve, more aggressive contrast)
```

```
        sigmoid_high_gain_image = apply_sigmoid_transform(original_image, gain=10.0)
```

```
        cv2.imshow("Sigmoid Transformed (High Gain=10.0)", sigmoid_high_gain_image)
```

```
        # Example 3: Shift midpoint to darker values (emphasizes darker areas more)
```

```
        sigmoid_dark_midpoint_image = apply_sigmoid_transform(original_image, gain=7.0,  
midpoint=80.0)
```

```
        cv2.imshow("Sigmoid Transformed (Midpoint=80.0)", sigmoid_dark_midpoint_image)
```

```
        # Example 4: Shift midpoint to brighter values (emphasizes brighter areas more)
```

```
        sigmoid_bright_midpoint_image = apply_sigmoid_transform(original_image, gain=7.0,  
midpoint=180.0)
```

```
        cv2.imshow("Sigmoid Transformed (Midpoint=180.0)", sigmoid_bright_midpoint_image)
```

```
        # 3. Wait for a key press and then close all windows
```

```
        print("\nPress any key to close the windows...")
```

```
        cv2.waitKey(0)
```

```
        cv2.destroyAllWindows()
```





نهاية المحاضرة